

OPIS PRZEDMIOTU ZAMÓWIENIA - Załącznik nr 1

„Dostawa i montaż stojaków rowerowych oraz demontaż i utylizacja jak i montaż elementów związanych z ruchem pieszym i rowerowym”

1. Dostawa i montaż stojaków rowerowych

- a) Zamówienie obejmuje dostawę i montaż od 1500 szt. do 2000 szt. stojaków rowerowych.
- b) Stojaki rowerowe muszą spełniać następujące parametry techniczno - funkcjonalne:
 - Umożliwiać bezpieczne oparcie i przypięcie m.in. za pomocą U-locka (kłódka szklowa), co najmniej dwóch rowerów niezależnie od rozmiaru ramy, szerokości opony czy kształtu kierownicy.
 - Posiadać kształt odwróconej litery „U” uzyskany poprzez odpowiednio zagięty pojedynczy przekrój rurowy z zaokrąglonymi wierzchołkami, bez dodatkowych elementów zdobniczych i funkcjonalnych (np. zaczepów, uchwytów), zgodny ze wzorem określonym w załączniku graficznym.
 - Wykonany ze stali nierdzewnej, szlifowanej, o powłoce matowej.
 - Przekrój rurowy o średnicy pomiędzy 47 a 62 mm, grubość ścianki pomiędzy 2 a 3 mm.
 - Wysokość mierzona od poziomu powierzchni do szczytu: między 750 a 850 mm.
 - Przygotowanie do montażu za pomocą kotwienia w fundamencie betonowym na głębokość min. 400 mm.
- c) Wzór stojaka typu „U” z przykładowymi wymiarami stojaka i sposobem montażu.*)

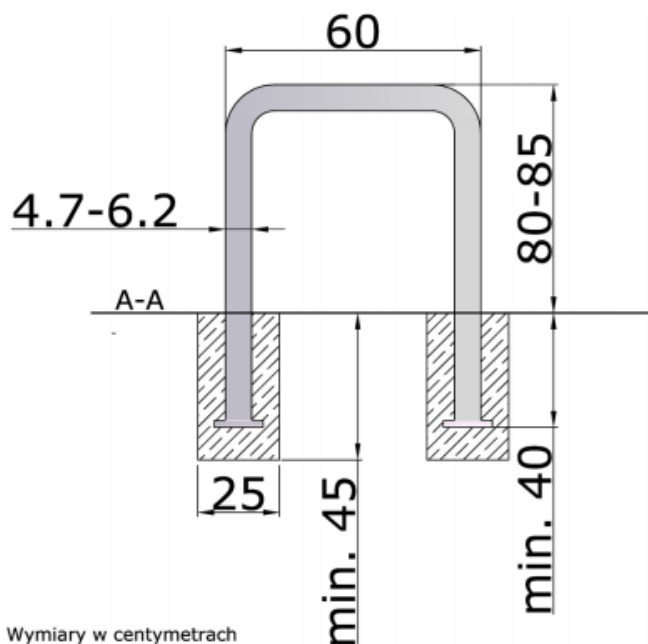

*) Źródło : *Standardy techniczne i wykonawcze dla infrastruktury rowerowej Miasta Krakowa*

2. Montaż stojaków przekazanych przez Zamawiającego

Zamówienie obejmuje montaż do 40 szt. stojaków wg pkt. 1.

3. Dostawa i montaż stojaków rowerowych na ul. Królewską – Podchorążych – Bronowicką

Zamówienie obejmuje dostawę i montaż do 25 szt. stojaków rowerowych o konstrukcji z profili stalowych ocynkowanych ogniowo malowanych proszkowo na kolor RAL 7016. Wymiary profilu: 40 mm x 20 mm x 2 mm. Wymiary stojaka: 650 mm x 900 mm x 1100 mm. Montaż za pomocą kotwienia w fundamencie betonowym na głębokość min. 400 mm.

4. Dostawa i montaż stojaków rowerowych na ul. Krakowską

Zamówienie obejmuje dostawę i montaż do 25 szt. stojaków rowerowych wg wzorów w załączeniu montowanych za pomocą kotwienia w fundamencie betonowym.

5. Demontaż i utylizacja stojaków oraz elementów związanych z ruchem pieszym i rowerowym

Zamówienie obejmuje demontaż do 100 szt. elementów (takich jak stojaki typu „U”, typu spirala, podpórek dla rowerzystów), poprzez usunięcie konstrukcji stojaka, podpórki itp., uzupełnienie brakującego fragmentu nawierzchni w miejscu demontażu oraz wywóz z utylizacją.

6. Wytyczne dla montażu i demontażu stojaków oraz elementów związanych z ruchem pieszym i rowerowym

1. Stojaki montowane będą w nawierzchni utwardzonej (chodnik, jezdnia, nawierzchnia betonowa) lub gruntowej (zieleńcu, klepisku).
2. W przypadku, w którym w miejscu przewidzianym do montażu stojaków będą znajdowały się nielegalnie parkujące pojazdy, po stronie Wykonawcy będzie wyegzekwowanie usunięcia pojazdów.
3. Technologia montażu winna minimalizować negatywne skutki prac wywierane na otoczenie m.in. w zakresie hałasu oraz pylenia (należy stosować technologie „na mokro”). Zamawiający może wymagać montażu stojaków za pomocą wiertnicy.
4. Lokalizacje, w którym mają zostać zamontowane stojaki zostaną wskazane Wykonawcy w ramach zleceń.
5. Wszystkie miejsca wskazane do montażu stojaków zlokalizowane będą na terenie Gminy Miejskiej Kraków.
6. Lokalizacje zostaną przekazane w formie elektronicznej (link do aktywnej mapy z naniesionymi lokalizacjami stojaków). Wykonawca powinien dysponować urządzeniem tj. jak smartfon lub tablet, które umożliwi bieżący podgląd mapy.
7. Wykonawca zobowiązany jest wywozić odpady materiałowe i pozostałości we własnym zakresie na składowisko. Koszty związane z opłatami za wysypisko ponosi Wykonawca. Wykonawca zobowiązuje się do wykonywania wszystkich obowiązków wytwórcy i posiadacza odpadów w rozumieniu ustawy o odpadach i ma obowiązek zagospodarowania odpadów zebranych i powstałych podczas realizacji niniejszego zamówienia, zgodnie z ustawą z dnia 14 grudnia 2012 r. o odpadach Dz.U. z 2013 r. poz. 21 z późn. zm. (t.j. Dz.U. z 2020 r. poz. 797) oraz pokrywania kosztów utylizacji odpadów, zgodnie z obowiązującymi w tym zakresie przepisami.