



SZ.271.1.377.2020

OGŁOSZENIE O ZAMÓWIENIU

Gmina Miejska Kraków - Miejski Ośrodek Pomocy Społecznej w Krakowie, ul. Józefińska 14, 30-529 Kraków, zaprasza Państwa do złożenia oferty w postępowaniu o udzielenie zamówienia publicznego w trybie do 30 000 euro, zgodnie z poniższymi wytycznymi:

Nazwa: Gmina Miejska Kraków - Miejski Ośrodek Pomocy Społecznej w Krakowie

Adres: ul. Józefińska 14, 30-529 Kraków

Telefon: numer 12 616-54-27 faks:12 616 54 28

Poczta elektroniczna (e-mail): do@mops.krakow.pl

Osoby upoważnione do kontaktów z wykonawcami:

- 1) w zakresie przedmiotu zamówienia: Pan Tomasz Michalik, tel. 12 616 54 60, adres e-mail: tomasz.michalik@mops.krakow.pl, Pan Michał Waszkiewicz, tel. 12 616 5484, adres e-mail: michal.waszkiewicz@mops.krakow.pl,
- 2) w zakresie dotyczącym procedury: Pan Piotr Łudzik 12 616 54 86, adres e-mail: piotr.ludzik@mops.krakow.pl.

I. Opis przedmiotu zamówienia.

1. Przedmiotem zamówienia jest: **zakup mebli dla Miejskiego Ośrodka Pomocy Społecznej w Krakowie.**
2. Zamówienie zostało podzielone na II części. Szczegółowy opis przedmiotu zamówienia znajduje się w formularzu cenowym stanowiącym załącznik nr 1, jak również we wzorze umowy stanowiącym załącznik nr 2 oraz załączniku graficznym stanowiącym załącznik nr 3 do niniejszego ogłoszenia.
3. Terminy realizacji:
 - a. cz. I zamówienia: do 10 dni roboczych od dnia podpisania umowy,
 - b. cz. II zamówienia: do 14 dni roboczych od dnia podpisania umowy.
4. Miejsce dostawy: zgodnie z informacjami znajdującymi się w formularzu cenowym stanowiącym załącznik nr 1 do niniejszego ogłoszenia. Wykonawca poinformuje Zamawiającego o terminie dostawy i montażu z minimum 2 dniowym wyprzedzeniem. Zamawiający zastrzega możliwość zmiany miejsca dostawy w granicach administracyjnych Miasta Krakowa.
5. Dostawy i montaż mebli mają być realizowane w godzinach pracy Zamawiającego tzn. od poniedziałku do piątku w godz. 8.00-15.00.

II. Warunki dodatkowe:

6. Wykonawca ma obowiązek uwzględnić w ofercie koszty wszystkich materiałów oraz środków niezbędnych do wykonania przedmiotu umowy (wniesienie, skręcenie itp.) oraz koszty transportu i wniesienia.
7. Dostarczane meble mają być fabrycznie nowe oraz kompletne z punktu widzenia celu jakiego mają służyć i zdadne do bezpośredniego użycia zgodnie z przeznaczeniem w momencie ich dostarczenia do Zamawiającego w dniu dostawy przez Wykonawcę, bez konieczności dokupowania dodatkowych elementów i wyposażenia.
8. Wykonawca dostarczy przedmiot zamówienia własnym transportem, na własny koszt, w sposób zapewniający jego całość i nienaruszalność. W ramach zamówienia Wykonawca zapewnia siłę roboczą, wniesie i zamontuje do pomieszczeń wskazanych przez Zamawiającego (wszystkie meble mają być zmontowane, skrecone – zdadne do natychmiastowego użytku).
9. Dostarczone meble mają być wniesione, ustawione oraz wypoziomowane w miejscu przeznaczenia przez Wykonawcę. Wszystkie meble mają mieć w komplecie nóżki samopoziomujące. Wszystkie

- meble mają być wyposażone w zamki. Do każdego zamontowanego zamka Wykonawca jest zobowiązany dostarczyć min. 3 kpl. kluczy.
10. Wykonawca zrealizuje przedmiot zamówienia przy pomocy własnych narzędzi, materiałów i środków technicznych oraz przy użyciu własnej siły roboczej.
 11. Koszty, które nie zostały ujęte w formularzu ofertowym stanowiącym załącznik nr 1, a są związane z realizacją niniejszego zamówienia, ponosi Wykonawca.
 12. Zamawiający dokona poprawy oczywistych omyłek pisarskich i rachunkowych w otrzymanych ofertach.
 13. Zamawiający zastrzega, że wszystkie ustalenia pomiędzy Stronami winny mieć formę pisemną, pod rygorem nieważności.
 14. Wykonawca ma obowiązek każdorazowego konsultowania z Zamawiającym wszelkich kwestii problematycznych w zakresie realizacji przedmiotu umowy i współpracować przy ich rozwiązaniu.
 15. Wykonawca ma obowiązek zabezpieczyć podłogę w lokalach przy pracach montażowych oraz wnoszeniu.
 16. Wykonawca ponosi odpowiedzialność za uszkodzenia powstałe w lokalach w związku z transportem i montażem mebli oraz zobowiązuje się usunąć ich skutki w terminie do 7 dni od daty dostawy w przeciwnym razie Zamawiający może dokonać naprawy na koszt Wykonawcy
 17. Wykonawca zobowiązany jest do:
 - 1) Przestrzegania terminów, o których jest mowa w rozdziale I niniejszego Zaprośzenia,
 - 2) dostarczenia Zamawiającemu wraz z dostawą poprawnie wystawionej faktury VAT z odroczonym terminem płatności,
 - 3) udzielenia Zamawiającemu co najmniej 12 miesięcznej gwarancji na zakupiony towar licząc od dnia dostawy,
 - 4) złożenia oświadczenia, że:
 - a) akceptuje warunki realizacji zamówienia określone w niniejszym ogłoszeniu o zamówieniu do złożenia oferty dot. zamówienia publicznego prowadzonego w trybie do 30 000 euro, nr 271.1.377.2020 oraz w formularzu ofertowym stanowiącym załącznik nr 1 do Zaprośzenia oraz we wzorze umowy stanowiącej załącznik nr 2 do niniejszego Zaprośzenia,
 - b) oferowany przez niego w ramach przedmiotu zamówienia towar jest dopuszczony do sprzedaży i użytku w krajach Unii Europejskiej i nie są szkodliwe dla zdrowia ludzi,
 - c) w cenie oferty uwzględnił wszystkie koszty związane z realizacją przedmiotu zamówienia, w tym m.in. koszty materiałów i środków niezbędnych do realizacji zamówienia, transportu, gwarancji itp.,
 - d) przedmiot zamówienia zrealizuje samodzielnie / przy udziale podwykonawców.

III. Zabezpieczenie należytego wykonania umowy

18. Wykonawca, którego oferta zostanie wybrana jest zobowiązany do wniesienia zabezpieczenia należytego wykonania umowy przed podpisaniem umowy, w wysokości nie niższej niż 5 % ceny podanej w ofercie.
19. Zabezpieczenie może być wnoszone, zgodnie z wyborem Wykonawcy, w jednej lub w kilku następujących formach:
 - a. pieniądzu – wpłata na rachunek bankowy Zamawiającego prowadzony w Banku PKO BP Oddział w Krakowie o numerze następującym: 12 1020 2892 0000 5302 0589 9341;
 - b. poręczeniach bankowych lub poręczeniach spółdzielczej kasy oszczędnościowo - kredytowej. Zobowiązanie kasy jest zawsze zobowiązaniem pieniężnym,
 - c. gwarancjach bankowych;
 - d. gwarancjach ubezpieczeniowych;
 - e. poręczeniach udzielanych przez podmioty, o których mowa w art. 6b ust. 5 pkt. 2 ustawy z dnia 9 listopada 2000 roku o utworzeniu Polskiej Agencji Rozwoju Przedsiębiorczości.
20. Wnoszący zabezpieczenie w pieniądzu zobowiązany jest na dokumencie wpłaty podać numer NIP wnoszącego. Ze względu na ryzyko związane z czasem trwania okresu rozliczeń międzybankowych Zamawiający zaleca dokonanie przelewu ze stosownym wyprzedzeniem.
21. Zabezpieczenie wniesione w pieniądzu zostanie zwrócone do 30 dni po prawidłowym wykonaniu przedmiotu umowy potwierdzonego protokołami odbioru wraz z odsetkami wynikającymi z umowy rachunku bankowego, na którym było ono przechowywane, pomniejszone o ewentualne koszty prowadzenia rachunku bankowego oraz prowizji bankowej za przelew pieniędzy na rachunek bankowy wskazany przez wykonawcę.

IV. Warunki płatności zostały opisane we wzorze umowy stanowiącym załącznik nr 2 do niniejszego zaproszenia.

V. Kryteria wyboru oferty:

22. W trakcie badania i oceny ofert zamawiający może żądać od wykonawców udzielenia wyjaśnień dotyczących treści złożonych przez nich ofert.
23. Zamawiający poprawia w tekście oferty oczywiste omyłki pisarskie oraz omyłki rachunkowe.
24. Zamawiający będzie oceniał oferty według następujących kryteriów, jednakowych dla wszystkich części zamówienia: cena [w złotych polskich] = 70%; okres gwarancji [w miesiącach] = 30%
25. Punkty w kryterium „okres gwarancji” będą przyznawane w skali punktowej od 0 - 30pkt. na podstawie informacji podanych przez wykonawcę w ofercie. Zamawiający będzie dokonywał oceny ofert w tym kryterium w następujący sposób:
26. Minimalny wymagany przez zamawiającego okres gwarancji, tj. 12 miesięcy – wykonawca otrzyma 0 pkt. Każde kolejne pełne 12 miesięcy gwarancji udzielonej przez wykonawcę ponad minimalne wymagane 12 miesięcy wykonawca otrzyma po 10 pkt., z tym jednak zastrzeżeniem, że maksymalny okres gwarancji brany pod uwagę wynosi 48 miesięcy. Oznacza to, że wykonawca otrzyma: za 24 miesiące gwarancji – 10 pkt.; za 36 miesięcy - 20 pkt.; za 48 miesięcy – 30 pkt.

$$\text{Ocena łączna} = \frac{C_{\min}}{C_{\text{bad}}} \times 70\% + \frac{O_{\text{gbad}}}{O_{\text{gmax}}} \times 30\%$$

gdzie

- C_{\min} – najniższa cena brutto spośród ważnych ofert,
- C_{bad} – cena brutto badanej oferty,
- O_{gbad} – ilość punktów przyznana badanej ofercie w kryterium „okres gwarancji” według skali punktowej, o której mowa w niniejszym ustępie (0 - 30 pkt),
- O_{gmax} – maksymalna ilość punktów przyznanych w kryterium „okres gwarancji” według skali punktowej, o której mowa w niniejszym ustępie spośród ważnych ofert (maks=30 pkt),

27. Wszystkie wartości liczbowe będą zaokrąglane do dwóch miejsc po przecinku według następujących zasad:
 - 1) jeśli następna cyfra po zaokrąglanej, to: 0, 1, 2, 3 albo 4, to cyfra zostanie zaokrąglona w dół (zaokrąglenie z niedomiarem),
 - 2) jeśli następna cyfra po zaokrąglanej, to: 5, 6, 7, 8, albo 9, to cyfra zostanie zaokrąglona w górę (zaokrąglenie z nadmiarem).
28. Oferta, która przedstawia najkorzystniejszy bilans (maksymalna liczba przyznanych punktów w oparciu o ustalone kryteria) zostanie uznana za najkorzystniejszą. Realizacja zamówienia zostanie powierzona wykonawcy, którego oferta uzyska najwyższą liczbę punktów.
29. Cena oferty powinna być wyrażona w złotych (PLN) z dokładnością do dwóch miejsc po przecinku. Rozliczenia między Zamawiającym a Wykonawcą będą prowadzone w PLN – nie dopuszcza się rozliczenia w walutach obcych. Jako podstawę przeliczenia waluty Zamawiający przyjmie kurs przeliczeniowy z ostatniej opublikowanej tabeli kursów NBP przed dniem przesłania do wykonawców niniejszego ogłoszenia.
30. Cena powinna zawierać podatek od towarów i usług VAT. W przypadku Wykonawcy zagranicznego, który na podstawie odrębnych przepisów nie jest zobowiązany do uiszczenia podatku VAT na terytorium Rzeczypospolitej Polskiej i który w formularzu oferty podaje cenę z zerową stawką VAT, Zamawiający na etapie oceny i porównania ofert doliczy do ceny ofertowej podatek od towarów i usług VAT w odpowiedniej stawce.

VI. Pozostałe warunki:

31. Zamawiający nie dopuszcza składania ofert wariantowych.

32. Inne, istotne dla Zamawiającego warunki realizacji zamówienia zostały określone w formularzu ofertowym stanowiącym załącznik nr 1, we wzorze umowy stanowiącym załącznik nr 2 oraz w załączniku graficznym stanowiącym załącznik nr 3 do niniejszego ogłoszenia.
33. Oferta ma uwzględniać wszystkie koszty związane z realizacją przedmiotu zamówienia,
34. Oferty, które nie spełniają wymogów niniejszego zaproszenia, zostaną odrzucone.
35. Oferty składane po terminie zostaną odrzucone.

VII. Oferta ma zawierać:

36. dane firmy w tym m.in. nazwę i dokładny adres oraz adres e-mail Wykonawcy (proszę wpisać w formularz ofertowy),
37. datę sporządzenia oferty (proszę wpisać w formularz ofertowy),
38. wskazanie części, której dotyczy,
39. cenę brutto (proszę wpisać w formularz ofertowy - w zakresie danej części zamówienia),
40. okres gwarancji liczony w miesiącach (proszę wpisać w formularz ofertowy - w zakresie danej części zamówienia),
41. pełnomocnictwo dla osoby podpisującej ofertę, jeżeli nie jest ona uprawniona do reprezentowania podmiotu, zgodnie z wypisem z KRS lub ewidencji działalności gospodarczej,

Kompletną ofertę należy złożyć do dnia **8 kwietnia 2020 r. do godziny 10:00** na adres e-mail: sz@mops.krakow.pl, w tytule wpisując: „Oferta dot. zamówienia nr 271.1.377.2020”.

Załączniki:

1. Formularz ofertowy wraz z formularzem cenowym,
2. Wzór umowy,
3. Załącznik graficzny.

z upoważnienia Dyrektora
Wioletta Wójcik
Kierownik
Sekcji Zamówień
20.04.2020

Konsultant
Piotr Ludzik
02.04.2020

Starszy Inspektor
Tomasz Michalik

Umowa (wzór)

Zawarta w dniu w Krakowie pomiędzy:

Gminą Miejską Kraków z siedzibą w Krakowie (kod pocztowy: 31-004) Plac Wszystkich Świętych 3-4, zwaną dalej „Zamawiającym”, numer NIP 6761013717, numer REGON 351554353 reprezentowaną przez Lidę Król – Zastępcę Dyrektora ds. Administracyjnych Miejskiego Ośrodka Pomocy Społecznej w Krakowie z siedzibą w Krakowie (kod pocztowy: 30-529), przy ul. Józefińskiej 14, działającą na podstawie pełnomocnictwa numer 91/2016 Prezydenta Miasta Krakowa z dnia 18 lutego 2016 roku

a

..... z siedzibą w (kod pocztowy:), przy ul. wpisanym do prowadzonego przez, numer NIP, numer REGON, zwanym dalej „Wykonawcą”, reprezentowanym przez łącznie zwanymi „Stronami”, o treści następującej:

§1.

Z uwagi na fakt, że wartość zamówienia nie przekracza kwoty 30 000 euro, zgodnie z art. 4 pkt 8 ustawy z dnia 29 stycznia 2004 roku Prawo zamówień publicznych (tj. Dz.U.2019 poz. 1843 ze zm.) nie stosuje się przepisów tejże ustawy.

§2.

1. Przedmiotem niniejszej umowy jest dostawa mebli dla Miejskiego Ośrodka Pomocy Społecznej w Krakowie wraz z montażem, szczegółowo opisanych w formularzu cenowym, stanowiącym załącznik numer 1 do niniejszej umowy oraz załącznikiem graficznym stanowiącym załącznik nr 2 do niniejszej umowy.
2. Szczegółowe warunki realizacji przedmiotu umowy:
 - 1) Wykonawca dostarczy przedmiot umowy własnym transportem, na własny koszt, w sposób zapewniający jego całość i nienaruszalność. W ramach zamówienia Wykonawca zapewnia siłę roboczą, wniesie i zamontuje do pomieszczeń wskazanych przez Zamawiającego (wszystkie meble mają być zmontowane, skręcone – zdatne do natychmiastowego użytku),
 - 2) Wykonawca oświadcza, że meble będą fabrycznie nowe oraz kompletne z punktu widzenia celu jakiego mają służyć i zdatne do bezpośredniego użycia zgodnie z przeznaczeniem w momencie ich dostarczenia do Zamawiającego w dniu dostawy przez Wykonawcę, bez konieczności dokupowania dodatkowych elementów i wyposażenia,
 - 3) Wykonawca zrealizuje przedmiot zamówienia przy pomocy własnych narzędzi, materiałów i środków technicznych oraz przy użyciu własnej siły roboczej,
 - 4) Wykonawca ma obowiązek każdorazowego konsultowania z Zamawiającym wszelkich kwestii problematycznych w zakresie realizacji przedmiotu umowy i współpracować przy ich rozwiązaniu,
 - 5) Dostarczone meble mają być wniesione, ustawione oraz wypoziomowane w miejscu przeznaczenia przez Wykonawcę, meble muszą być wyposażone w nóżki samopoziomujące,
 - 6) Wykonawca zapewnia we własnym zakresie wywóz i utylizację odpadów tj. śmieci, opakowań itp.
 - 7) Wykonawca ma obowiązek każdorazowego konsultowania z Zamawiającym wszelkich kwestii problematycznych w zakresie realizacji przedmiotu umowy i współpracować przy ich rozwiązaniu,
 - 8) Wykonawca ponosi bezpośrednią odpowiedzialność za szkody powstałe w związku z realizacją przedmiotu umowy, a także zobowiązuje się do ich niezwłocznego usunięcia, nie później niż w terminie 7 dni roboczych od dnia powstania szkody. W przypadku nienaprawienia szkody Zamawiający może dokonać zapłaty na koszt Wykonawcy,
 - 9) Wykonawca ma obowiązek zabezpieczyć podłogę w lokalach przy pracach montażowych oraz wnoszeniu,

10) wszystkie meble mają być wyposażone w zamki. Do każdego zamontowanego zamka Wykonawca jest zobowiązany dostarczyć min. 3 kpl. kluczy.

§3.

1. Termin dostawy poszczególnych mebli w miejsca wskazane w załączniku numer 1 do niniejszej umowy bądź w inne miejsca wskazane przez Zamawiającego w zakresie:
 - a. części I zamówienia wynosi 10 dni roboczych od daty podpisania umowy,
 - b. części II zamówienia wynosi 14 dni roboczych od daty podpisania umowy.
2. Dostawy i montaż mebli mają być realizowane w godzinach pracy Zamawiającego tzn. od poniedziałku do piątku w godz. 8.00-15.00.
3. Wykonawca poinformuje Zamawiającego o planowanym terminie dostawy z zachowaniem 2 dni roboczych.
4. Umowę zawiera się na czas określony, tj. od dnia jej podpisania do 30 dni od dnia jej podpisania.

§4

1. Zamawiający zapłaci Wykonawcy za dostarczony towar wynagrodzenie w kwocie nie wyższej niżzł brutto (słownie: złotych .../100), obliczone zgodnie z formularzem cenowym stanowiącym załącznik numer 1 do niniejszej umowy, z czego za:
 - 1) I część zamówienia zł brutto (słownie: złotych .../100),
 - 2) II część zamówienia zł brutto (słownie: złotych /100),
2. Wynagrodzenie, o którym mowa w ustępie poprzedzającym obejmuje koszty wszystkich materiałów oraz środków niezbędnych do wykonania przedmiotu umowy, w tym koszty transportu, zabezpieczenia, wniesienia, montażu, ustawienia i wypoziomowania towaru w miejscach wskazanych przez Zamawiającego.
3. Wynagrodzenie zostanie zapłacone przelewem, bezpośrednio na rachunek bankowy Wykonawcy wskazany w fakturze do 14 dni od daty zrealizowania dostawy i doręczenia Zamawiającemu oryginałów faktury i protokołu (protokołów) odbioru mebli dostarczonych do komórek organizacyjnych MOPS wskazanych w załączniku nr 1. Protokoły mają być podpisane przez użytkowników w miejscu dostawy.
4. Dokumenty rozliczeniowe, o których mowa w ust. 3 powyżej, mają być wystawiane na podmiot: Gmina Miejska Kraków z siedzibą w Krakowie (kod pocztowy: 31-004) Plac Wszystkich Świętych 3-4, numer NIP 6761013717, numer REGON 351554353 (nabywca); (odbiorca: Miejski Ośrodek Pomocy Społecznej w Krakowie, ul. Józefińska 14, 30-529 Kraków).
5. Wykonawca ma obowiązek wraz z fakturą dostarczyć protokoły odbioru mebli dostarczonych do komórek organizacyjnych MOPS wskazanych w załączniku poniżej. Protokół ma być podpisany przez użytkownika w miejscu dostawy.
6. Za dzień zapłaty wynagrodzenia uznaje się dzień obciążenia rachunku bankowego Zamawiającego.
7. Zamawiający dopuszcza możliwość rozliczenia przez wykonawcę przedmiotu zamówienia przy pomocy ustrukturyzowanej faktury elektronicznej, o której mowa w art. 2 pkt. 4 ustawy z dnia 9 listopada 2018 roku o elektronicznym fakturowaniu w zamówieniach publicznych, koncesjach na roboty budowlane lub usługi oraz partnerstwie publiczno-prywatnym, przekazywanej zamawiającemu za pośrednictwem Platformy Elektronicznego Fakturowania, zwanej dalej „PEF”. Ponadto, zamawiający dopuszcza możliwość wysyłania i odbierania tą drogą innych ustrukturyzowanych dokumentów elektronicznych związanych z realizacją zamówienia publicznego, pod warunkiem, że zamawiający i wykonawca wyrażą zgodę na taki sposób przekazania dokumentów.
8. Wykonawca oświadcza, iż wniósł zabezpieczenie należytego wykonania umowy w wysokości 5 % wynagrodzenia, o którym mowa w ustępie 1 niniejszego paragrafu. Zabezpieczenie zostało wniesione w [...]

9. Zabezpieczenie wniesione w pieniądzu zostanie zwrócone Wykonawcy wraz z odsetkami wynikającymi z umowy rachunku bankowego, na którym jest ono przechowywane, pomniejszone o ewentualne koszty prowadzenia rachunku bankowego oraz prowizji bankowej za przelew pieniędzy na rachunek bankowy wskazany przez Wykonawcę. Zabezpieczenie zostanie zwrócone Wykonawcy do 30 dni po prawidłowym wykonaniu przedmiotu umowy potwierdzonego protokołami odbioru.

§5.

Wykonawca oświadcza, że dostawy będące przedmiotem umowy wykona bez udziału podwykonawców. *lub W następującym zakresie Wykonawca zleci wykonanie przedmiotu umowy następującemu podwykonawcy. Wykonawca nie może zmienić podwykonawcy bez zgody Zamawiającego wyrażonej na piśmie – pod rygorem nieważności.*

§6.

W przypadku stwierdzenia przez Zamawiającego w ciągu 30 dni od daty dostawy wad w dostarczonym towarze lub jego niezgodności ze specyfikacją, lub braków ilościowych towaru Wykonawca zobowiązany jest wymienić wadliwy towar/i lub uzupełnić towar do 7 dni od daty przestania do Wykonawcy zgłoszenia e-mailem pod adres Wykonawca zobowiązany jest zapewnić sprawność łączy internetowych oraz adresu e-mail oraz bieżący odbiór wiadomości.

§7.

1. Osobami odpowiedzialnymi za odbiór przedmiotu zamówienia oraz kontakty z Wykonawcą są: pracownicy Komórek Organizacyjnych, do których realizowane są dostawy oraz Pan Tomasz Michalik tel. 12 616 54 60, adres e-mail: tomasz.michalik@mops.krakow.pl oraz Pan Michał Waszkiewicz tel. 12 616 5484, adres e-mail: michal.waszkiewicz@mops.krakow.pl.
2. Z czynności odbioru zostanie spisany protokół zawierający wszelkie ustalenia dokonane w toku odbioru, w tym także terminy wyznaczone na usunięcie ewentualnie stwierdzonych przy odbiorze wad.
3. Zamawiający może przerwać czynności odbioru w przypadku stwierdzenia w przedmiocie odbioru wad uniemożliwiających użytkowanie przedmiotu umowy zgodnie z przeznaczeniem, aż do czasu usunięcia tych wad.

§8.

1. Okres gwarancji wynosi [...] miesiące i biegnie od daty dostawy. Niniejsza umowa stanowi dokument gwarancyjny.
2. W przypadku, gdy dostarczony towar posiada gwarancję producenta, Wykonawca na mocy niniejszej umowy zobowiązuje się przenieść na Zamawiającego wszelkie uprawnienia z tytułu gwarancji. Dokumenty gwarancyjne będą przechowywane przez Wykonawcę, który zobowiązany jest każdorazowo załatwiać wszelkie kwestie związane z gwarancją.
3. Czas naprawy gwarancyjnej nie może być dłuższy niż 5 dni od daty zgłoszenia wady przez Zamawiającego. W przypadku stwierdzenia przez Zamawiającego w ciągu 30 dni od dostawy wad lub niezgodności ze specyfikacją w dostarczonym sprzęcie Wykonawca ma obowiązek wymienić wadliwy towar do 7 dni od daty otrzymania zgłoszenia.
4. Jeżeli Wykonawca nie usunie wad stwierdzonych w okresie gwarancji w terminie wskazanym w ust. 3 niniejszego paragrafu, Zamawiający ma prawo usunąć wady zastępczo na koszt i ryzyko Wykonawcy.

§9.

1. Wykonawca zapłaci Zamawiającemu karę umowną:
 - 1) za opóźnienie w dostarczeniu przedmiotu umowy w stosunku do terminu określonego w §3 ust. 1 niniejszej umowy, w wysokości 1 % wartości towaru dostarczonego z opóźnieniem, za każdy dzień opóźnienia,

- 2) za opóźnienie terminu usunięcia wad lub braków ilościowych przedmiotu zamówienia w stosunku do terminu określonego w §6 w wysokości 1 % wartości części towaru podlegającej reklamacji za każdy dzień opóźnienia,
 - 3) w przypadku odstąpienia od umowy z przyczyn leżących po stronie Wykonawcy w wysokości 20% wynagrodzenia umownego.
2. Kary umowne mogą być potrącane z wynagrodzenia należnego Wykonawcy.
 3. Zamawiający zastrzega sobie prawo dochodzenia na zasadach ogólnych odszkodowania uzupełniającego, przewyższającego wysokość kar zastrzeżonych w umowie.

§10.

1. W przypadku niewykonania lub nienależytego wykonywania przez Wykonawcę niniejszej umowy, a w szczególności, gdy: Wykonawca dostarczy towar o parametrach gorszych od zadeklarowanych w ofercie lub noszący ślady użytkowania, przeróbek, uszkodzony, niezdatny do umówionego użytku, Zamawiający zastrzega sobie prawo odstąpienia od umowy z przyczyn leżących po stronie Wykonawcy w terminie 14 dni od dnia wystąpienia okoliczności uzasadniających skorzystanie przez Zamawiającego z prawa odstąpienia od umowy oraz obciążenia Wykonawcy karą umowną w wysokości określonej w §9 ust. 1 pkt. 3.
2. W razie zaistnienia istotnej zmiany okoliczności powodującej, że wykonanie umowy nie leży w interesie publicznym, czego nie można było przewidzieć w chwili zawarcia umowy, Zamawiający może odstąpić od umowy w terminie 30 dni od powzięcia wiadomości o tych okolicznościach.
3. W przypadku, o którym mowa w ust. 2, Wykonawca może żądać wyłącznie wynagrodzenia należnego z tytułu wykonania części umowy.

§11.

1. Zmiany umowy wymagają formy pisemnej pod rygorem nieważności.
2. Zamawiający dopuszcza zmianę treści niniejszej umowy w stosunku do treści oferty.

§12.

Zamawiający oświadcza, że nie wyraża zgody na cesję wierzytelności wynikających z umowy.

§13.

W sprawach nieuregulowanych niniejszą umową mają zastosowanie przepisy ustawy z dnia 23 kwietnia 1964 roku Kodeks cywilny oraz ustawy z dnia 29 stycznia 2004 roku Prawo zamówień publicznych.

§14.

1. Przed wystąpieniem na drogę sądową Strony ustalają obligatoryjny tryb postępowania polubownego, polegający w szczególności na konieczności sprecyzowania zarzutów wobec drugiej Strony na piśmie. Druga Strona ma obowiązek udzielenia pisemnej odpowiedzi na pisemne zarzuty Strony. Brak odpowiedzi, w terminie 14 dni lub odmowa udzielenia odpowiedzi daje podstawę do wystąpienia na drogę sądową.
2. Spory mogące wyniknąć w trakcie wykonywania umowy strony podają rozstrzygnięciu sądu właściwego dla siedziby Zamawiającego.

§15

Umowa została sporządzona w dwóch jednobrzmiących egzemplarzach, po jednym dla każdej ze Stron.

Za Wykonawcę:

Za Zamawiającego:

.....

.....

Załączniki: wymienione w treści umowy.

Starszy Inspektor
Tomasz Michalik

Kierownik
Strona 4 z 4 Urzędniczych
Zamówienie publiczne numer 271.1.377.2020
Wioletta Ziemska

(pieczęć adresowa wykonawcy)

Gmina Miejska Kraków - Miejski Ośrodek
Pomocy Społecznej
ul. Józefińska 14
30-529 Kraków

Oferta do zamówienia publicznego numer 271.1.377.2020

W odpowiedzi na ogłoszenie o wszczęciu postępowania o udzielenie zamówienia publicznego na zakup mebli dla Miejskiego Ośrodka Pomocy Społecznej w Krakowie składam niniejszą ofertę.

Oferuję wykonanie przedmiotu zamówienia za cenę brutto (określoną z dokładnością do dwóch miejsc po przecinku):

Część I zamówienia:
Cena:zł brutto (słownie: złotych /100);
Okres gwarancji: miesięcy (min.: 12 miesięcy, maks.: 48 miesięcy)

Część II zamówienia:
Cena:zł brutto (słownie: złotych /100);
Okres gwarancji: miesięcy (min.: 12 miesięcy, maks.: 48 miesięcy)

1. Nazwa Wykonawcy:
2. Adres Wykonawcy:
3. Numer faksu:
4. Adres e-mail:
5. Numer rachunku bankowego Wykonawcy:
6. Osoby upoważnione do kontaktu z Zamawiającym (imię i nazwisko, numer telefonu, adres e-mail – zakres upoważnienia):
 - 1)
 - 2)

Świadomy odpowiedzialności karnej wynikającej z art. 233§1² ustawy z dnia 6 czerwca 1997 roku Kodeks karny oświadczam, że:

1. Cena oferty uwzględnia wszystkie koszty wykonania przyszłego świadczenia umownego.
2. Zapoznałem się z treścią ogłoszenia o zamówieniu oraz treścią załączników, uznaję się za związanego określonymi w niej postanowieniami i zobowiązuję się - w przypadku wyboru

mojej oferty - do zawarcia umowy zgodnej z wzorem stanowiącym załącznik do ogłoszenia, na warunkach wynikających z niniejszej oferty i ogłoszenia o zamówieniu w terminie zaproponowanym przez zamawiającego, nie później jednak niż do końca okresu związania ofertą.

3. Akceptuję warunki realizacji zamówienia, w tym warunki płatności określone w umowie, której wzór stanowi załącznik do ogłoszenia o zamówieniu
4. Zobowiązuję się wnieść zabezpieczenie należytego wykonania umowy najpóźniej w momencie podpisania umowy.
6. Złożona oferta
 - 1) nie prowadzi do powstania u zamawiającego obowiązku podatkowego zgodnie z przepisami o podatku od towarów i usług;
 - 2) prowadzi do powstania u zamawiającego obowiązku podatkowego zgodnie z przepisami o podatku od towarów i usług, jednocześnie wskazując nazwę (rodzaj) towaru lub usługi, których dostawa lub świadczenie będzie prowadzić do jego powstania, oraz wskazując ich wartość bez kwoty podatku.

Lp.	Nazwa (rodzaj) towaru lub usługi	Wartość bez kwoty podatku

7. Za wyjątkiem informacji i dokumentów zawartych na stronach niniejsza oferta wraz z załącznikami jest jawna i nie zawiera informacji stanowiących tajemnicę przedsiębiorstwa w rozumieniu przepisów ustawy o zwalczaniu nieuczciwej konkurencji
8. Zamówienie zrealizuję samodzielnie/przy udziale podwykonawców:¹

.....
 (nazwa i adres podwykonawcy/podwykonawców, zakres podzlecanych im robót lub usług oraz ich procentowy udział w całości zamówienia)

Rola Wykonawcy w grupie (lider, odpowiedzialny za określone zadania itp.):.....

Oferta niniejsza zawiera kolejno ponumerowanych i podpisanych przez osobę upoważnioną stron.

Załączniki:

1. Formularz cenowy;
2.

....., dnia
 (miejscowość)

.....
 (podpis Wykonawcy)

¹ Niewłaściwe skreślić

² Art. 233§1 Kto, składając zeznanie mające służyć za dowód w postępowaniu sądowym lub w innym postępowaniu prowadzonym na podstawie ustawy, zeznaje nieprawdę lub zataja prawdę, podlega karze pozbawienia wolności od 6 miesięcy do lat 8.

CZĘŚĆ I

Lp.	Nazwa	Producent / Marka	Ilość	Cena jedn. brutto	Wartość brutto	I. szt. F4	Miejsce dostawy
1	Szafka o wymiarach: wysokość 220 cm, szerokość 65 cm głębokość 40 cm, korpus szary, drzwi oraz z tył wykonany z płyty 18 mm, półki z płyty 10 mm, dwoje drzwi dzielące szafę w proporcjach 50/50 z uchwyłami, wszystkie krzewidele oklejone taśmą PCV o grubości 2 mm w kolorze regala, o symetrycznej rozmieszczeniu półki, dolny cokołek w wysokości 3 cm, drzwi zamknięte na zamek (min. 3 kpl. kluczy) kolor do uzgodnienia z Zamawiającym po przedstawieniu wzorników przez Wykonawcę <u>(Załącznik z rysunkiem nr 1)</u>		1	0,00 zł		1 szt. DR	1 szt. ul. Józefińska 14
2	Regał otwarty o wymiarach: wysokość 210 cm, szerokość 50 cm głębokość 40 cm, korpus regala wraz z tyłem wykonany z płyty 18 mm, półki z płyty 10 mm, wszystkie krzewidele oklejone taśmą PCV o grubości 2 mm w kolorze regala, 10 symetrycznie rozmieszczonych półki, dolny cokołek w wysokości 3 cm, kolor do uzgodnienia z Zamawiającym po przedstawieniu wzorników przez Wykonawcę <u>(Załącznik z rysunkiem nr 2)</u>		1	0,00 zł		1 szt. F4	1 szt. os. Szkolne 34
3	Stół o wymiarach: wysokość 77 cm, szerokość 120 cm, głębokość 70 cm, blat stołu wykonany z płyty o grubości min. 25 mm, blat osadzony na szkieletu stalowym min. 5 x 5 cm malowanym proszkiem – kolor do wyboru przez Zamawiającego z palety RAL , 4 nogi wykonane ze stali malowanej proszkiem, kolor biały do uzgodnienia z Zamawiającym po przedstawieniu przez Wykonawcę wzorników kolorów, <u>(Załącznik z rysunkiem nr 3)</u>		1	0,00 zł		1 szt. F4	1 szt. os. Szkolne 34
4	Stół o wymiarach: wysokość 77 cm, szerokość 160 cm, głębokość 1300 cm, blat stołu wykonany z płyty o grubości min. 25 mm, blat osadzony na szkieletu stalowym min. 5 x 5 cm malowanym proszkiem – kolor do wyboru przez Zamawiającego z palety RAL , 4 nogi wykonane ze stali malowanej proszkiem, kolor biały do uzgodnienia z Zamawiającym po przedstawieniu przez Wykonawcę wzorników kolorów, <u>(Załącznik z rysunkiem nr 4)</u>		1	0,00 zł		1 szt. F4	1 szt. os. Szkolne 34
5	Lada biurowa, wymiary: 123 cm wysokość, 150 cm długość, 40 cm głębokość, ruchome drzwiczki o wymiarach 75 cm szerokość, 45 wysokość, od wewnętrznej strony trzy rzędy po 5 szt. półek na dokumenty, od zewnętrznej strony wysuwany blat na klawisaturę na prowadnicach kulowych o wymiarach 60 cm szerokość, 30 cm głębokość, blat lacy wykonany z płyty o grubości min. 25 mm, półki z płyty 10 mm, pozostałe elementy wraz z płytą tylną z płyty 18 mm, wszystkie krzewidele oklejone taśmą PCV o grubości 2 mm w kolorze lacy, kolor do uzgodnienia z Zamawiającym po przedstawieniu wzorników przez Wykonawcę <u>(Załącznik z rysunkiem nr 5)</u>		1	0,00 zł		1 szt. F4	1 szt. os. Szkolne 34
6	Półka wisząca o wymiarach: wysokość 30 cm, szerokość 85 cm głębokość 18 cm, wykonana z płyty 18 mm, wszystkie krzewidele oklejone taśmą PCV o grubości 2 mm w kolorze półki, kolor do uzgodnienia z Zamawiającym po przedstawieniu wzorników przez Wykonawcę <u>(Załącznik z rysunkiem nr 6)</u>		1	0,00 zł		1 szt. F4	1 szt. os. Szkolne 34
7	Komoda drewniana, o wymiarach 132 x 123 x 40 cm (szerokość x wysokość x głębokość), blat wykonany z płyty o grubości 25 mm, korpus, drzwiczki, szafki i tył komody z płyty 18 mm, półki z płyty 10 mm., wszystkie krzewidele oklejone taśmą PCV o grubości 2 mm w kolorze komody, komoda składa się z czterech modułów: dwa z drzwiczkami i dwoma symetrycznie rozmieszczonymi półkami oraz dwóch z czterema symetrycznie rozmieszczonymi szafkami, wszystkie drzwiczki i szafki zamknięte na zamek (min. 3 kpl. kluczy), dolny cokołek w wysokości 3 cm, uchwyty aluminiowe do drzwiczek i szafek, kolor do uzgodnienia z Zamawiającym po przedstawieniu wzorników przez Wykonawcę <u>(Załącznik z rysunkiem nr 7)</u>		1	0,00 zł		1 szt. F4	1 szt. os. Szkolne 34
8	Biuorko w kształcie litery "L", wymiary: 190 x 175 cm, po jednej stronie 5 szafek na prowadnicach kulowych zamkniętych zamkiem centratnym (min. 3 kpl. kluczy), po drugiej stronie szafka z symetrycznie umieszczoną półką, zamknięta zamkiem (min. 3 kpl. kluczy) blat wykonany z płyty o grubości 25 mm, korpus, drzwiczki, szafki i tył biurka z płyty 18 mm, półki z płyty 10 mm, wszystkie krzewidele oklejone taśmą PCV o grubości 2 mm w kolorze biurka, kolor do uzgodnienia z Zamawiającym po przedstawieniu wzorników przez Wykonawcę <u>(Załącznik z rysunkiem nr 8)</u>		1	0,00 zł		1 szt. F4	1 szt. os. Szkolne 34
9	Szafka kuchenna dolna składająca się z trzech modułów, szafka 90 cm, dwudrzwiowa z symetrycznie rozmieszczoną półką, szafka 70 cm z pięciami szafkami oraz szafka 50 cm ze zlewonywką, bateria oraz jedynymi drzwiczkami. Korpus, półki oraz tył mebli wykonany z płyty o grubości min. 18 mm. Wszystkie krzewidele oklejone taśmą PCV o grubości min. 2 mm w kolorze mebli. Meble wyposażone w tzw. ciche domkielce (zawieszki w szafkach typu Heitich). Blat kuchenny laminowany o grubości 28 mm. Korpus mebli wykonany z płyty MDF doposażony kolorem do frontów kuchennych wykonanych z płyty MDF lakierowanej, obrzeża PCV 2 mm. Kolory korpusu oraz frontów i uchwyłów do uzgodnienia z Zamawiającym. Zlewonywka Kuba Pyramis, bateria kuchenna Franke <u>(Załącznik z rysunkiem nr 9)</u>		1	0,00 zł		1 szt. F4	1 szt. os. Szkolne 34
10	Szafka kuchenna górna składająca się z czterech modułów 47,5 cm z drzwiczkami oraz symetrycznie rozmieszczoną półką oraz 1 modułu 80 cm, otwartego z symetrycznie rozmieszczonymi dwoma półkami. Korpus, półki oraz tył mebli wykonany z płyty o grubości min. 18 mm. Wszystkie krzewidele oklejone taśmą PCV o grubości min. 2 mm w kolorze mebli. Meble wyposażone w tzw. ciche domkielce (zawieszki w szafkach typu Heitich). Korpus mebli wykonany z płyty MDF doposażony kolorem do frontów kuchennych wykonanych z płyty MDF lakierowanej, obrzeża PCV 2 mm. Kolory korpusu oraz frontów i uchwyłów do uzgodnienia z Zamawiającym <u>(Załącznik z rysunkiem nr 10)</u>		1	0,00 zł		1 szt. F4	1 szt. os. Szkolne 34

11	Stół o wymiarach: wysokość 80 cm, szerokość 100 cm, głębokość 35 cm, blat stołu wykonany z płyty o grubości: min.25 mm, blat osadzony na stalowej stalowym min. 5 x 5 cm malowanym proszkowo – kolor do wyboru przez Zamawiającego z palety RAL , 2 nogi wykonane ze stali malowanej proszkowo wraz ze wspornikiem do przyniowowania do ściany, kolor blatu do uzgodnienia z Zamawiającym po przedstawieniu przez Wykonawcę wzorników kolorów. [Załącznik nr 11]	1	0,00 zł	1 szt. F4	1 szt. os. Szkolne 34
12	Szafka kuchenna dolna składająca się z czterech modułów po 80 cm, dwie szafki z symetrycznie rozmieszczonymi półkami i drzwiczkami oraz dwa z pięcioną szufladami. Korpus, półki oraz tył mebli wykonany z płyty o grubości min. 18 mm. Wszystkie krawędzie oklejone taśmą PCV o grubości min. 2 mm w kolorze mebli. Meble wyposażone w tzw. ciche domykanki (zarówno w szufladach jak i otwieranych szafkach typu Heitich). Biały kuchenny laminowany o grubości 28 mm. Korpus mebli wykonany z płyty MDF doposażony kolorem do frontów kuchennych wykonanych z płyty MDF lakierowanej, obrzeże PCV 2 mm. Kolory korpusu oraz frontów i uchwyty do uzgodnienia z Zamawiającym. [Załącznik z rysunkiem nr 12]	1	0,00 zł	1 szt. F6	1 szt. ul. Mazowiecka 21
13	Szafka kuchenne górne składające się z czterech modułów 50 cm z drzwiczkami oraz symetrycznie rozmieszczoną półką oraz 1 moduł 80 cm, otwartego z symetrycznie rozmieszczonymi dwoma półkami. Korpus, półki oraz tył mebli wykonany z płyty o grubości min. 18 mm. Wszystkie krawędzie oklejone taśmą PCV o grubości min. 2 mm w kolorze mebli. Meble wyposażone w tzw. ciche domykanki (zarówno w szufladach jak i otwieranych szafkach typu Heitich). Korpus mebli wykonany z płyty MDF doposażony kolorem do frontów kuchennych wykonanych z płyty MDF lakierowanej, obrzeże PCV 2 mm. Kolory korpusu oraz frontów i uchwyty do uzgodnienia z Zamawiającym. [Załącznik z rysunkiem nr 13]	1	0,00 zł	1 szt. F6	1 szt. ul. Mazowiecka 21
14	Stół o wymiarach: wysokość 77 cm, szerokość 135 cm, głębokość 70 cm, blat stołu wykonany z płyty o grubości min.25 mm, blat osadzony na stalowej stalowym min. 5 x 5 cm malowanym proszkowo – kolor do wyboru przez Zamawiającego z palety RAL , 4 nogi wykonane ze stali malowanej proszkowo, kolor blatu do uzgodnienia z Zamawiającym po przedstawieniu przez Wykonawcę wzorników kolorów. [Załącznik z rysunkiem nr 14]	1	0,00 zł	1 szt. F6	1 szt. ul. Mazowiecka 21
15	Blatko o wymiarach: wysokość 78 cm, szerokość 120 cm, głębokość 70 cm, biały blat wykonany z płyty o grubości min. 25 mm, pozostałe elementy z płyty o grubości min. 18 mm, wszystkie krawędzie oklejone taśmą PCV o grubości min. 2mm w kolorze białym, z lewej strony blutka 5 symetrycznie rozmieszczonych szuflad (ok 14,5 cm) zamykane zamkiem centralnym, z prawej strony blutka 1 szuflada (ok 14,5 cm) oraz plastikowa wysuwana półka pod klawiaturę z pionikiem, kolor blutka do uzgodnienia z Zamawiającym po przedstawieniu wzorników kolorów przez Wykonawcę [Załącznik z rysunkiem nr 15]	10	0,00 zł	10 szt. Magazyn	10 szt. ul. Pana Tadeusza 6
16	Konsolek na czterech kółkach, wymiary 500 x 600 x 550 mm (szerokość x wysokość x głębokość),biały wykonany z płyty o grubości 25 mm, wszystkie krawędzie oklejone taśmą PCV o grubości 2 mm w kolorze białym, trzy symetrycznie rozmieszczone szuflady zamykane na zamek centralny(min. 3 kpl. kluczy), dołny cokołek w wysokości 3 cm, uchwyty aluminiowe do szuflad, kolor do uzgodnienia z Zamawiającym po przedstawieniu wzorników przez Wykonawcę [Załącznik z rysunkiem nr 16]	10	0,00 zł	10 szt. Magazyn	10 szt. ul. Pana Tadeusza 6

CZESCI

		0,00					
Lp.	Nazwa	Producent / Marka	Ilość	Cena jedn. brutto	Wartość brutto		Miejsce dostawy
1	Kzeszło z oparciem montowane do ściany,wyposażone w autonomny mechanizm składania, rama siedziska wykonana z giteg blachy lakierowanej proszkowo w 3 kolorach do wyboru (kolor grafitowy) siedzisko ze sklejki bukowej (laminał grafitowy), wymiary: 41 cm szerokość: 42 cm głębokość: 44 cm wysokość, Zamawiający wymaga złożenia i zamontowania kzeszła na wskazanych ścianach.		14		0,00 zł	16 szt. Filin nr 4	14 szt. os. Szkolne 34
2	Kzeszło drewniane, nieskładane, okrągłe siedzisko, zaokrąglone oparcie, wykonane z drewna bukowego, lakierowane, wymiary: 88 cm wysokość, 54 cm głębokość, 42 cm szerokość, 46 cm wysokość do siedziska, producent/model: Franeg Radomsko A-18		20		0,00 zł	20 szt. Magazyn	20 szt.ul. Pana Tadeusza 6
3	Kzeszło drewniane, składane, wykonane z drewna bukowego, lakierowane, wymiary: 44 cm szerokość, 51 cm głębokość, 77 cm wysokość, 38 cm szerokość siedziska, 33 cm głębokość siedziska, 46 cm wysokość siedziska, waga krzesła ok. 3 kg., producent/model: Ikea Terje		20		0,00 zł	20 szt. Magazyn	20 szt.ul. Pana Tadeusza 6
4	Kzeszło metalowo - drewniane, rama metalowa, malowana proszkowo (RAL 9006 - alu srebro), siedzisko, podparcie pleców w wykonanie z bukowej, profilowanej sklejki(1.0007 - buk naturalny), możliwość składowania w stosie do 4 szt., wymiary: 39,5 cm szerokość siedziska, 41,5 cm głębokość siedziska, 34 cm wysokość, 45 cm wysokość siedziska, 43 cm głębokość siedziska, producent/model: Nowy Styl Cafe VII		50		0,00 zł	50 szt. Filin nr 6	50 szt. ul. Mazowiecka 21
5	Kzeszła zespolona, trzyosobowa, metalowa podstawa, siedzisko z polipropylenu, powierzchnia antypoślizgowa na oparciu i siedzisku, metalowa podstawa malowana proszkowo, metalowe podkierunki z nakładkami, dopuszczalne obciążenie siedziska do 110 kg, wysokość krzesła [cm] 82,7, wysokość siedziska [cm] 47,7, szerokość siedziska [cm] 46, głębokość siedziska [cm] 46, długość całkowita [cm] 217, kolor podstawy alu, kolor siedziska do uzgodnienia z Zamawiającym, producent/model: Nowy Styl Amigo.		4		0,00 zł	4 szt. Magazyn	4 szt.ul. Pana Tadeusza 6

<p>6 Szafka kartotekowa, czteroszufladowa, na format A4, korpus szafki wykonany z białej stalowej grubości 1,0 mm, fronty szuflad z białej grubości 1,5 mm, wieniec dołny z białej ocynkowanej, pozostałe części szuflad z białej grubości 0,8 mm, szuflada przystosowana do trzech zawieszekowych (format A4 poziomo) na prowadnicach kulkowych o pełnym wysuwie, z zabezpieczeniem przed wypadaniem, centralne ryglowanie szuflad, szafka wyposażona w blokadę wysuwu szuflad umożliwiającą wysuwanie tylko jednej szuflady, co pozwala na zachowanie siłowności szafki, max. ilość rzędów w szufladzie: 1, wymiary: wysokość 1285 mm x szerokość 415 mm x głębokość 630 mm, max. wymiar dekumtrentów 275 mm x 328 mm, kolor kremowy lub bezowy z palety RAL, marker/producent: Elzap S&K 301 L X BW</p>		5	0,00 zł	5 szt. DK	5 szt. ul. Józefińska 14
<p>7 Półka wysuwana pod klawiaturę, szerokość zewnętrzna półki: 55 cm, głębokość zewnętrzna półki: 25,8 cm., wysokość półki: 4 cm., długość prowadnic: 33 cm, maksymalne obciążenie 10 kg., wykonana mocnego tworzywa sztucznego oraz metalu, prowadnice kulowe, wbudowany półmisek.</p>		50	0,00 zł	50 szt. Magurzyn	50 szt. ul. Pana Tadeusza 6
ŁĄCZNIE			0,00		

Starszy Inspektor
Tomasz Michalik

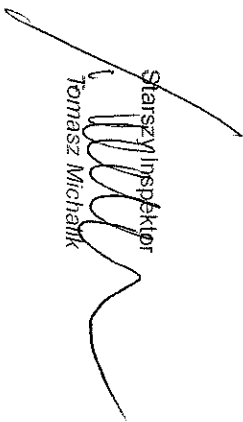

POZ 1 - SZAFKA (DR)

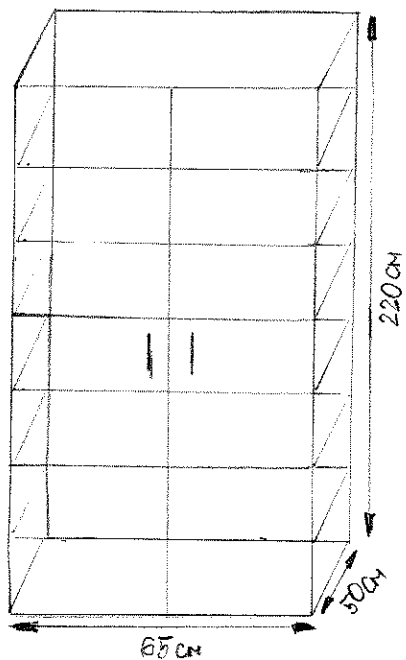

POZ 2 - REGAŁ OTWARTY (F4)

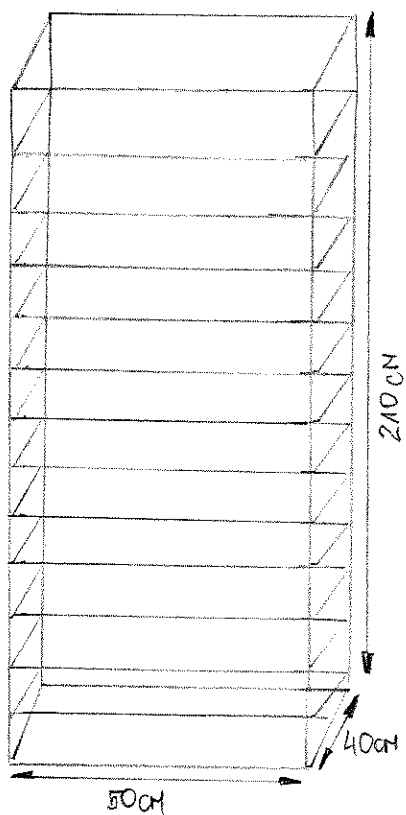

POZ 3 - STÓŁ (F4)

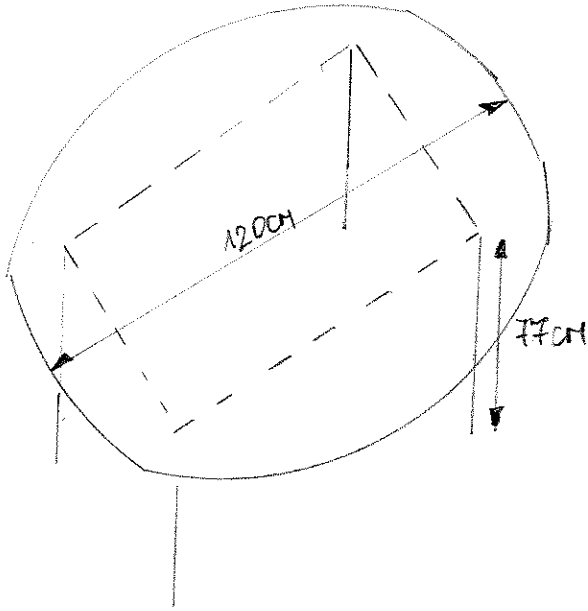

POZ 4 - STÓŁ (F4)

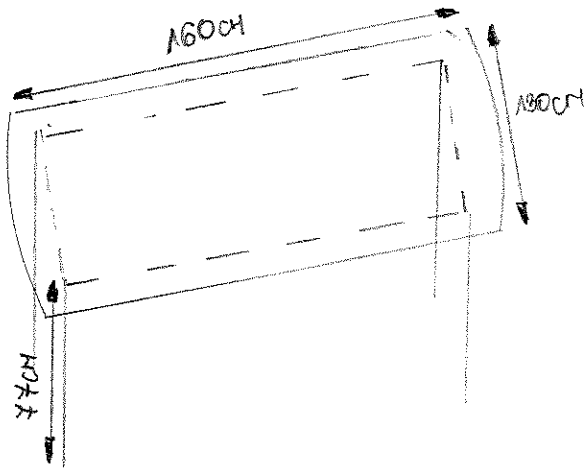

POZ. 5 LADA (FH)

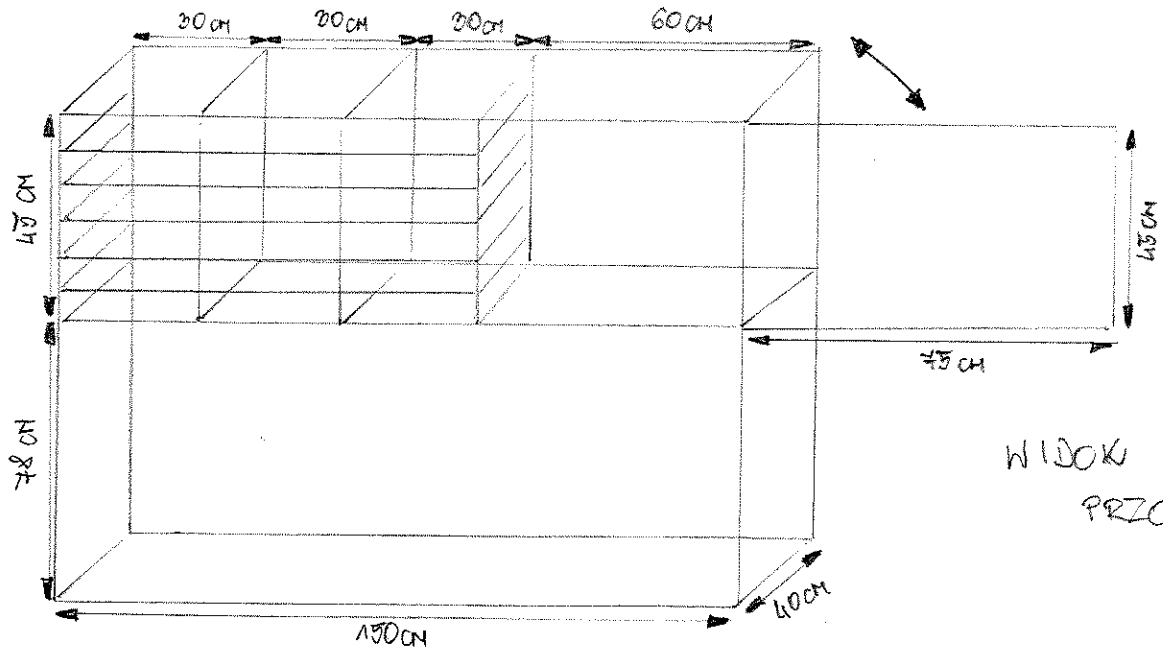

WIDOK Z PRZODU

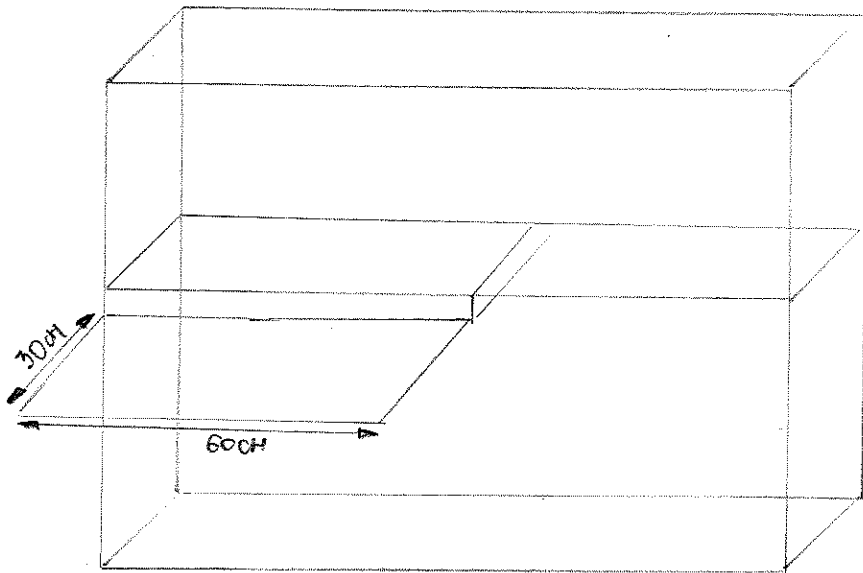

WIDOK Z TYŁU

POZ. 6 PÓŁKA (FH)

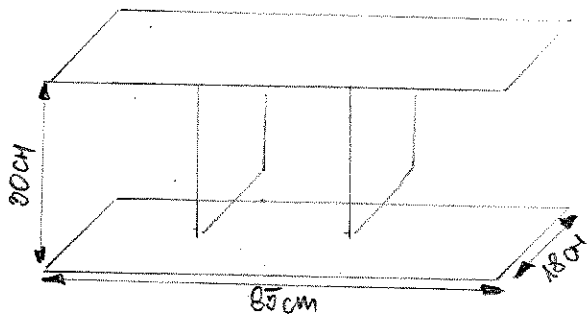

POZ. 7 KOMODA (F4)

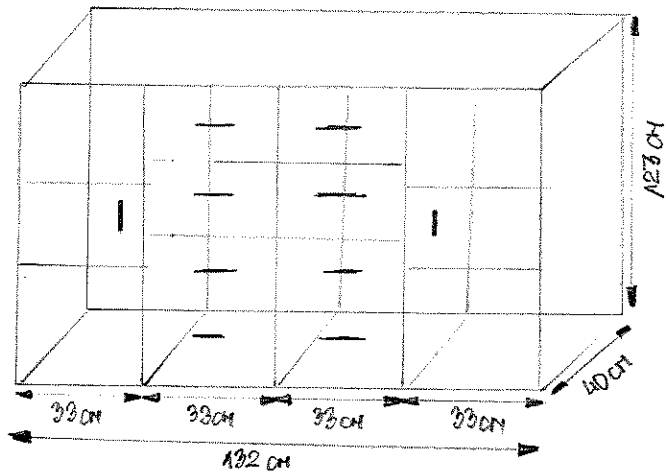

POZ. 8 BIURKO (F4)

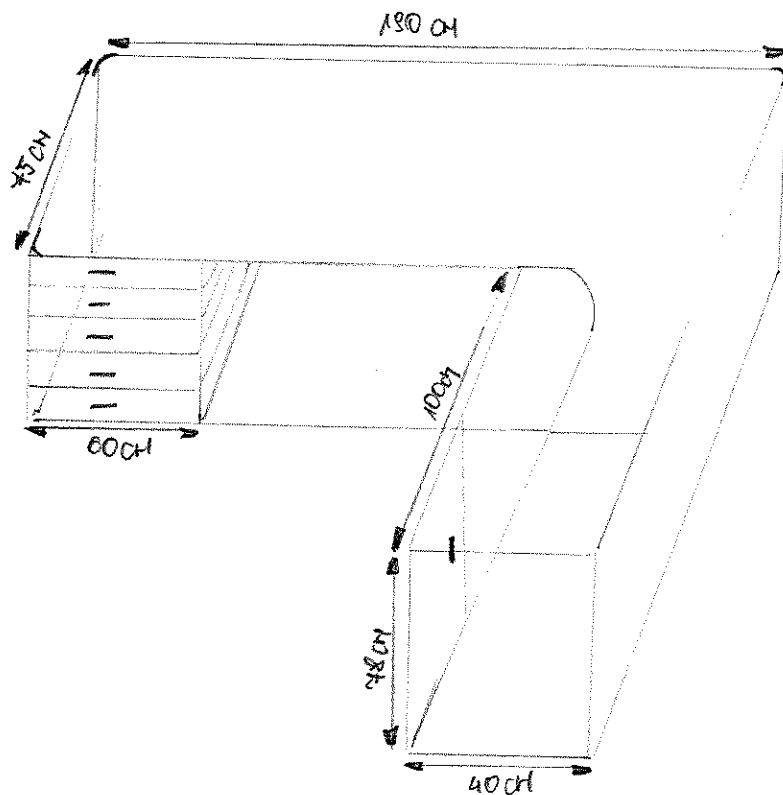

POZ. 9 KUCHNIA - SZAFKI DOLNE (F4)

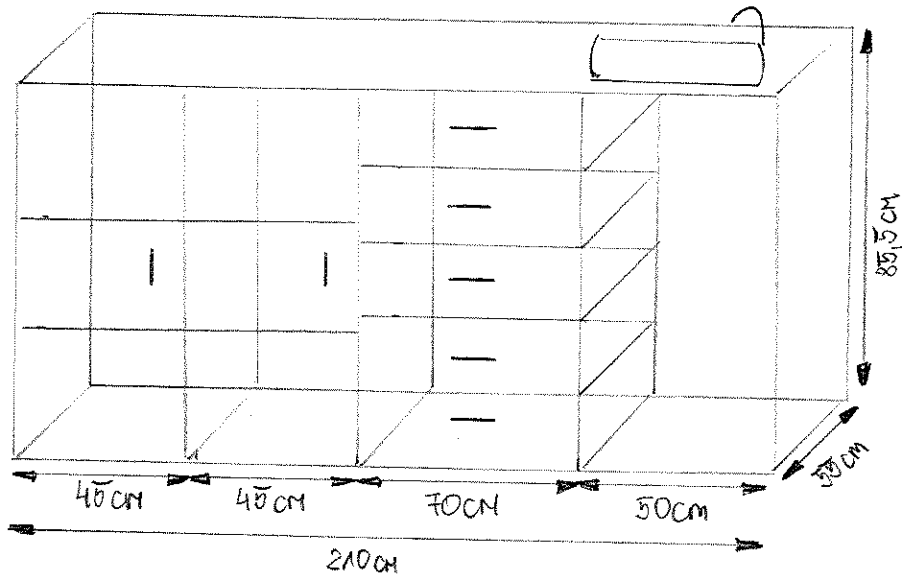

POZ. 10 KUCHNIA - SZAFKI GÓRNE (F4)

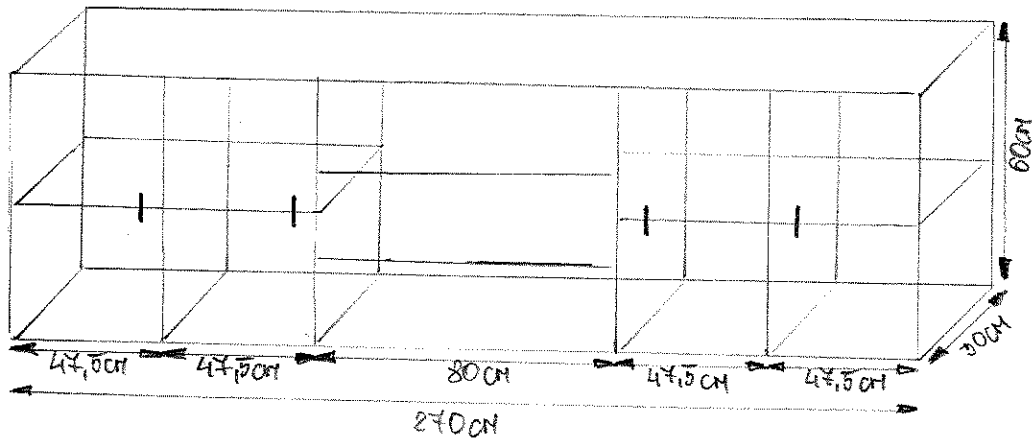

POZ. 11 BLATÓ-STÓŁ (F4)

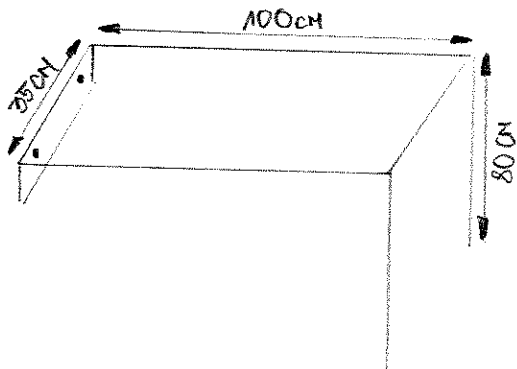

POZ. 12 KUCHNIA - SZAFKI DOLNE (F6)

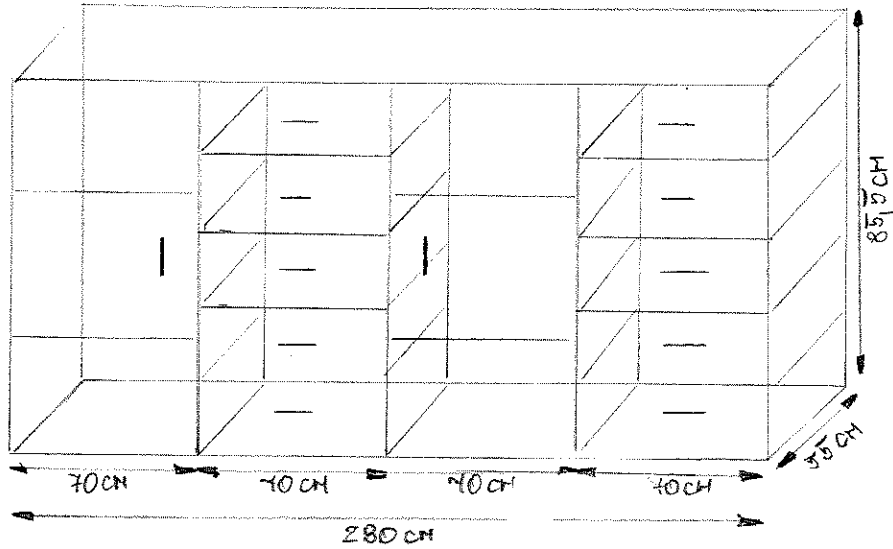

POZ. 13 KUCHNIA - SZAFKI GÓRNE (F6)

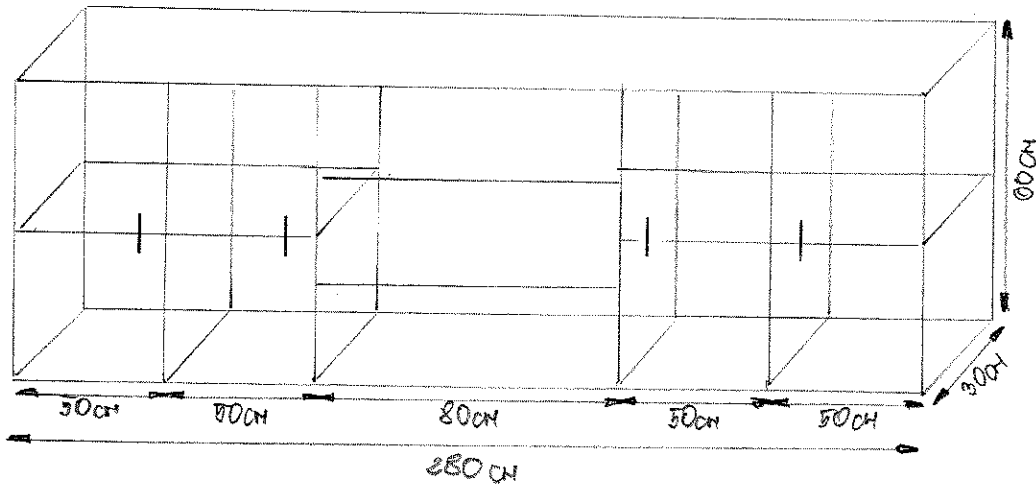

POZ. 14 STÓŁ (F6)

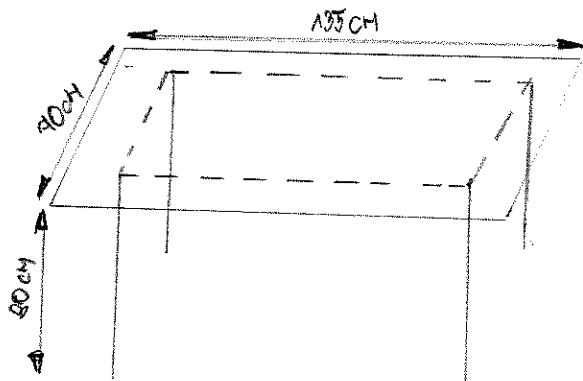

POZ 15 BIURKO

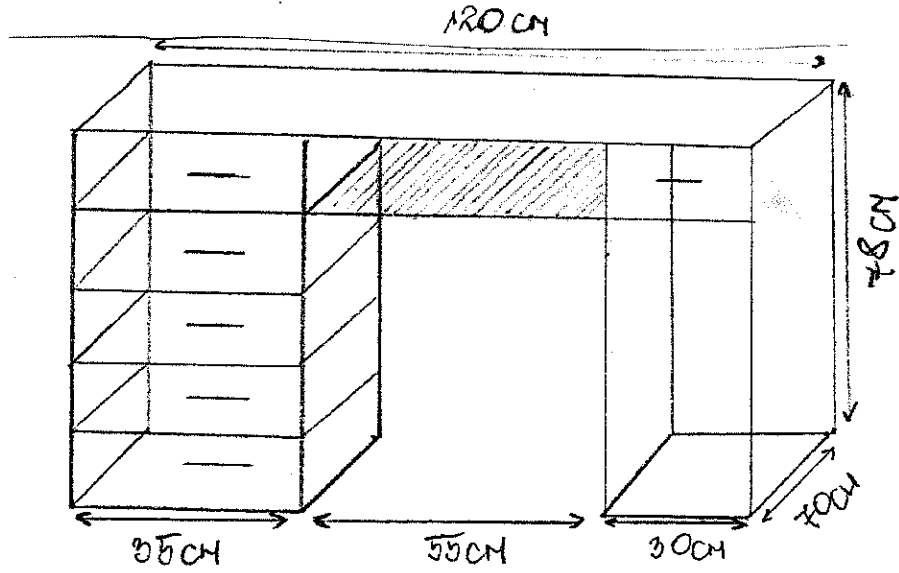

POZ. 16 KONTENEREK

